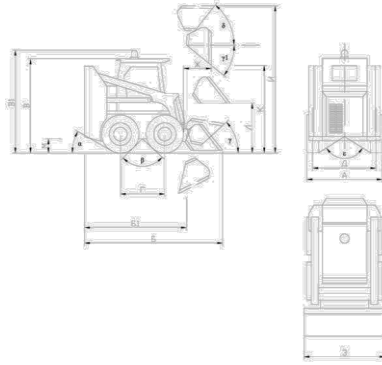

Новинка: Погрузчик «РАТЕП-800».

Наименование	Значение
Двигатель	HATZ
Марка	3M41
Тип двигателя -4-х тактный, 3-х цилиндровый дизель воздушного охлаждения	
Номинальная мощность при частоте вращения коленчатого вала двигателя 2100 об/мин, кВт, (л.с)	36,8 (50)
Удельный расход топлива, (г/л с.ч.)	161,8
Среднечасовой расход топлива, (л/ч)	6
Максимальная частота вращения, (об/мин)	2100
Расход масла	1% от расхода топлива
Среднечасовой расход топлива, (л/ч)	6
Грузоподъемность, кг	800
Максимальная статическая опрокидывающая нагрузка, Н	1620
Масса без оборудования, кг	2700
Полная масса машины, кг	3700
Максимальная сила тяги, (Кн)	22
Максимальная скорость движения, (км/ч)	12
Эксплуатационная масса, кг	2900
Емкость ковша (куб. метр)	4,4
Минимальный радиус поворота с ковшом, (мм)	2006
Ширина x Высота x Длина x Длина с ковшом	1725 x 2050 x 2360 x 3380
Высота с проблесковым маяком	2170
База, мм	1000
Ширина колеи,(мм)	1440
Вылет ковша при максимальной высоте разгрузки, (мм)	710
Ширина основного ковша, (мм)	1820
Высота с поднятым ковшом, (мм)	3690
Высота кромки ковша при максимальном угле выгрузки, (мм)	2330
Высота кромки ковша при максимальном вылете,(мм)	1620
Дорожный просвет, (мм)	205
Задний угол свеса машины	15
Угол перехода	135
Угол опрокидывания ковша на себя	20
Угол врезания ковша в верхнем положении	40
Угол опрокидывания ковша на себя в верхнем положении	85
Поперечный угол просвета	145
Погрузчик «РАТЕП 800» - это универсальный фронтальный погрузчик с бортовым поворотом, большим спектром выполняемых работ. Погрузчик выполнен из зарубежных комплектующих (HATZ, EATON, Hydra Force, Walvoil, Polar-technik), имеющих высокие характеристики и надежность. Управление производится двумя оптическими джойстиком LS типа, что дает высокую точность и удобство управления, при этом работая, вам ненужно беспокоится о регулировке мощности силового агрегата, так как всеми узлами погрузчика управляет цифровой контроллер, уменьшающий расход топлива и увеличивая срок эксплуатации комплектующих.	
Цена в Казани с НДС, рублей	1 070 000

Цены действительны в течении десяти дней.

Гарантийный срок эксплуатации согласно условиям завода изготовителя 2 года (2500м/ч.).